



Artikelnummer: WDHUS01

Anwendungsbereich: Die Integrationsschaukel der Firma Terma wurde entwickelt für Outdoor-Fitnessplätze, Parks sowie private Grünanlagen, mit dem Ziel eine Möglichkeit für ein gemeinsames Spielen von nichtbehinderten und Rollstuhlfahrern zu bieten. Im Set der Integrationsschaukel befindet sich eine Informationstafel, die in unmittelbarer Nähe des montierten Gerätes, an einem für den Benutzer frei zugänglichen und gut sichtbaren Platz, montiert werden muss.

Das Gerät ist für die Montage auf einem Outdoor-Fitnessplatz vorgesehen. Im Falle der Aufstellung auf einem Spielplatz sollte das Gerät zusätzlich eingezäunt werden.

Materialien:

Konstruktion: Stahlprofile mit Epoxid-Grundierung und Pulverbeschichtung.

Plattform: verzinkter Stahlrost, geriffeltes Aluminiumblech

Stütze: HDPE

Fundament: Beton – mindestens Klasse B-15

Informationstafel: pulverbeschichteter Stahlrahmen, bedruckte Dibond-Platte

Gehsteigplatten: Tartan, Abmessungen 500 x 500 mm

Abmessungen:

Außenabmessungen des Geräts: 2210 mm x 1951 mm

Höhe des Geräts: 1242 mm

Abmessungen der beweglichen Plattform: 1400 x 810 mm

Abstand der Plattform vom Boden: minimum 140 mm

Freie Fallhöhe: keine

Abmessungen Funktionsfläche: 6213 mm x 4871 mm

Fundamentstärke: ca. 600 mm

Fläche der Funktionszone: 30,26 m²

Abmessungen Informationstafel: 800 x 600 mm

Höhe der Informationstafel vom Boden: 1800 mm

Gewicht des Geräts (Konstruktion): 260 KG



Abb. Außenmaße des Gerätes in der Draufsicht



Abb. Maße des Gerätes in der Seitenansicht

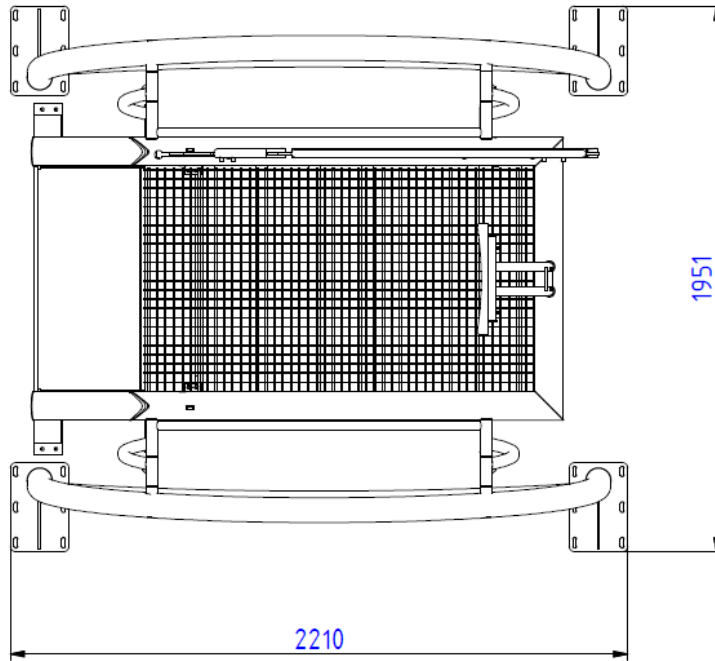

Abb. Die Abmessungen des Gerätes in der Vorderansicht.

Sicherheit:

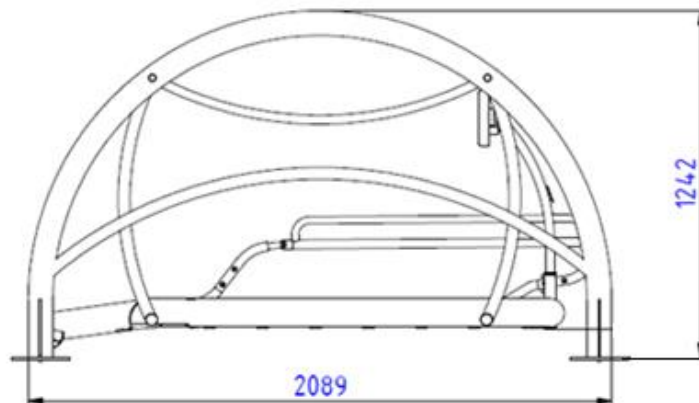
Die TERMA Integrationsschaukel erfüllt die Anforderungen der PN-EN 16630:2015-06.

Maximale Anzahl Personen, die gleichzeitig auf der Schaukel sein dürfen:

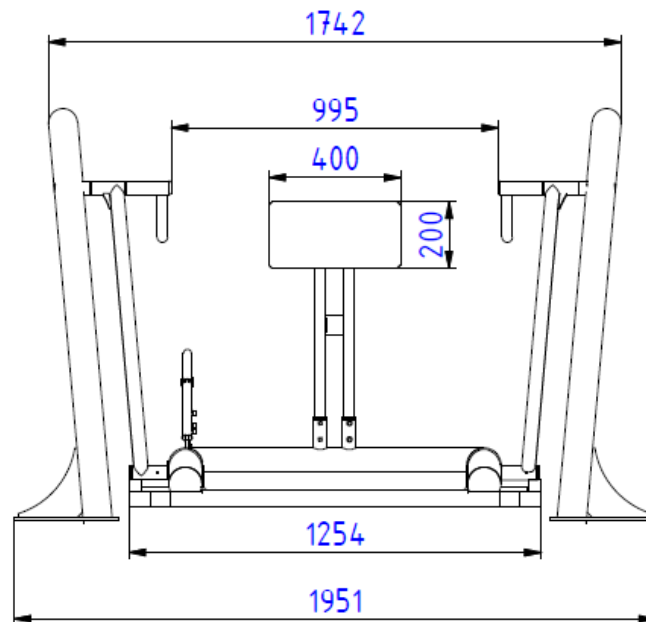
- 1 nichtbehinderte Person + 1 Person im Rollstuhl
- 1 Person im Rollstuhl
- 3 nichtbehinderte Personen.

Maximale Belastung: 200 kg

Das Gerät ist für die Montage in einem Fitnessbereich im Freien vorgesehen. Im Falle einer Installation in der Nähe eines Spielplatzes sollte das Gerät zusätzlich eingezäunt werden.

BEDIENUNGSANLEITUNG FÜR TERMA INTEGRATIONSSCHAUKEL



Stellen Sie vor dem Befahren des Podests mit dem Rollstuhl sicher, dass dieses blockiert und stabil ist.



Fahren Sie mit dem Rollstuhl auf die Plattform, soweit bis Sie mit dem Rücken die Rückseite berühren. Stellen Sie die Bremse fest. Schließen Sie den Sicherheitsgurt.



Benutzen Sie den Hebel um die Auffahrtrampe freizugeben und die Schaukel zu entsperren.



Greifen Sie an die seitlichen Relings und bringen Sie die Schaukel in Bewegung.



Nach Beendigung des Spielens entriegeln Sie den Hebel und senken die Plattform ab. Lösen Sie den Sicherheitsgurt.



Fahren Sie mit dem Rollstuhl von der Plattform.

Im Set der Integrationsschaukel befindet sich eine **Informationstafel**, die in unmittelbarer Nähe des montierten Gerätes, an einem für den Benutzer frei zugänglichen und gut sichtbaren Platz, montiert werden muss. Die Tafel wird vom Hersteller zur Verfügung gestellt.

Montage:

Verankerung auf dem Boden. Eine Dämpfungsschicht ist nicht erforderlich. Notwendig ist ein homogener Untergrund.

Bei der Montage auf Spielplätzen sollte das Gerät zusätzlich eingezäunt werden. Die empfohlene Einzäunung wird auf der nachfolgenden Zeichnung dargestellt. Der Hersteller stellt keinen Zaun zur Verfügung.

Soll die Integrationsschaukel in der Nähe eines nicht umzäunten Spielplatzes installiert werden, wird empfohlen, das Gerät mit einem Zaun mit 700-800 mm Höhe einzuzäunen, um die Benutzer zu schützen. Die Umzäunung muss unter Berücksichtigung der Sicherheitsbereiche des Gerätes installiert werden. Die empfohlene Umzäunungsmethode ist in der folgenden Abbildung dargestellt. Der Hersteller stellt keine Umzäunung zur Verfügung.



Abb. Die empfohlene Methode zur Umzäunung der Schaukel unter Beibehaltung der Sicherheitszonen



Anwendungsmerkmale:

- Das Schaukelprojekt der Firma TERMA basiert auf **Integration**. Auf der Plattform der Schaukel befindet sich neben einer Person im Rollstuhl auch Platz für eine nichtbehinderte Person. Dies ermöglicht es, dass Kinder zusammen mit Gleichaltrigen, Geschwistern, Eltern oder Betreuern spielen können. Gleichzeitig bietet die Schaukel die Möglichkeit der alleinigen Bedienung durch eine Person im Rollstuhl oder die Nutzung ausschließlich durch Nichtbehinderte. Die Konstruktion bietet die Möglichkeit des Kontakts mit nichtbehinderten Personen, während des gemeinsamen Spielens oder dank des einfachen, unbeschränkten Zugangs zum Gerät, durch assistieren/beaufsichtigen von außerhalb der Schaukel.
- Das Projekt fügt sich ein in die Grundsätze eines universellen Designs, also zugänglich für jeden potentiellen Benutzer, sowohl behindert als auch nichtbehindert.
- Die Schaukel bietet die Möglichkeit für eine **motorische und soziale Rehabilitation**.

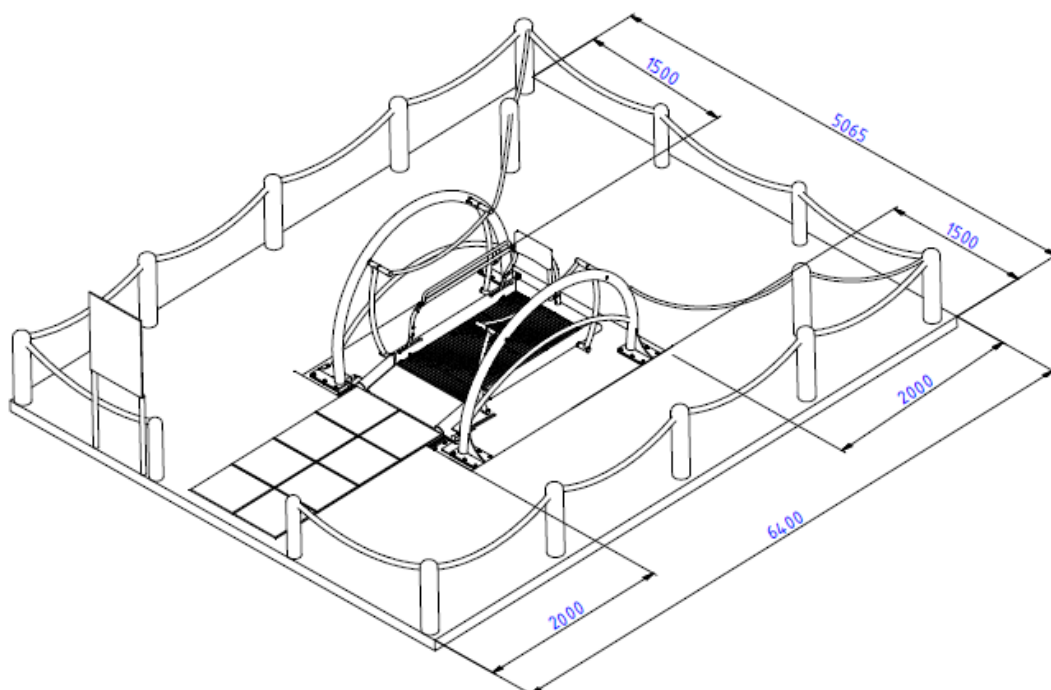

Hersteller:

TERMA Sp. z o.o.
Czaple 100, 80-298 Gdańsk, Polen
M: +48 / 609 900 451
produktymedyczne@termagroup.pl
www.termamed.pl
www.facebook.com/termaplay